

DIAGRAMA UNIFILAR
S/Escala



DIAGRAMA TRIFILAR
S/Escala



DISTRIBUIÇÃO AUTOMÁTICA DE CARGAS	TOTAL	
CLASSIFICAÇÃO	FEITO	
	VISTO	
	APROV.	
ALTERAÇÕES		

a			
b			
c			

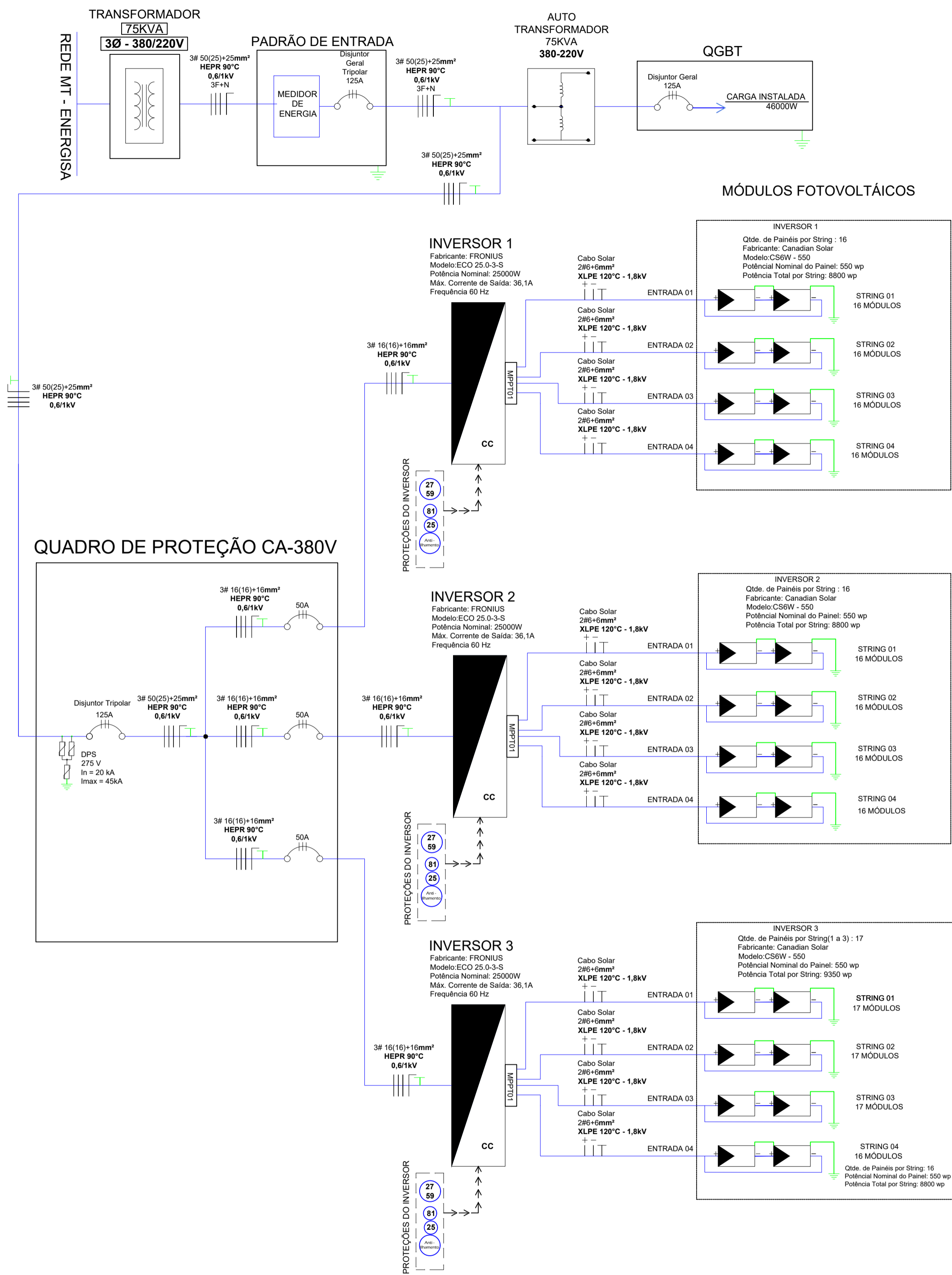
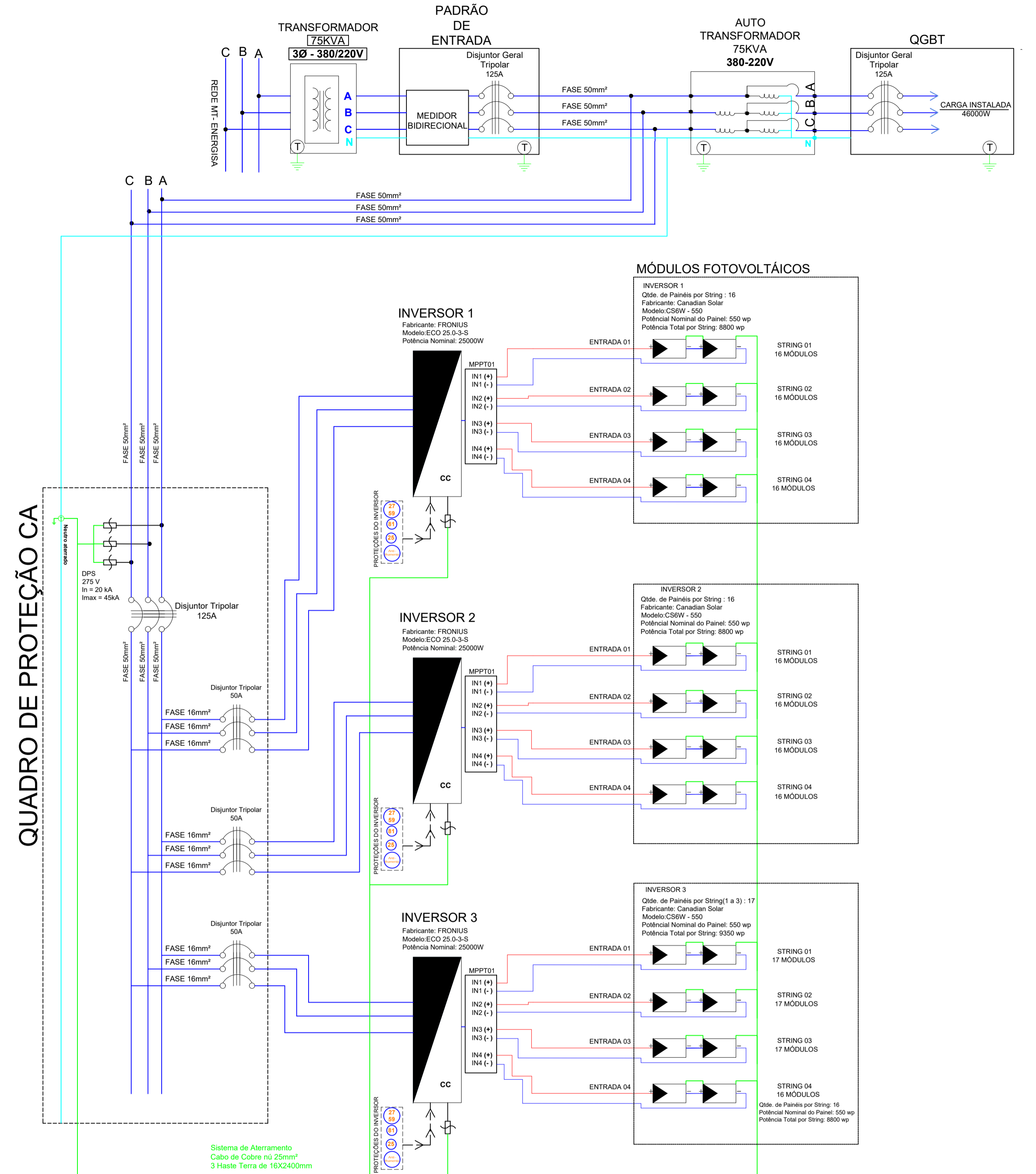
PROJETO	VISTO	VISTO
DESENHO	APROV.	APROV.
CONFIRMO	DATA	DATA

DIREITOS RESERVADOS
LEI 5772 DE 21/12/71

A REPRODUÇÃO OU EXECUÇÃO NO SEU TODO OU PARTE DESTA PROJETO, SEM A PRÉVIA AUTORIZAÇÃO DE SEU AUTOR, FICARÁ SUJEITA AS MEDIDAS LEGAIS CABÍVEIS, A ALTERAÇÃO DESTA PROJETO EXIME SEU AUTOR DE QUALQUER RESPONSABILIDADES POSTERIORES.

PROPRIETÁRIO:
NOME: MUNICÍPIO DE CLÁUDIA
CNPJ: N°01.310.499/0001-04

ENDEREÇO DA OBRA:
RUA FLORIANO PEIXOTO, CLÁUDIA-MT
GINÁSIO POLIESPORTIVO

ASSUNTO:
- PROJETO MICROGERAÇÃO DISTRIBUIDA
- DIAGRAMA TRIFILAR
- DIAGRAMA UNIFILAR

MUNICÍPIO:
CLÁUDIA - MT

UNIDADE CONSUMIDORA
UC NOVA

DATA:
AGOSTO DE 2022

ESCALA:
INDICADA

DESENHO:
GABRIELI

F Nº:
01/03



RESPONSÁVEL TÉCNICO:
VALDINEY DE SOUZA SILVA
RNP: nº 120469034-0
Especialidade: Engenheiro Eletricista